

Schodiskový LED ovládač s PIR

LED-2050-V1

Schodiskový LED ovládač s funkciou plynulého rozsvecovania a zhasínania jednotlivých schodiskových stupňov z oboch smerov. Ovládaný PIR senzormi s možnosťou pripojenia až 32 LED pásov. Umožňuje jednoducho nastaviť intenzitu svetla, počet a rýchlosť rozsvecovania a zhasínania pripojených LED pásov.

TECHNICKÉ ÚDAJE

vstupné napätie: DC 12V/ DC 24V
výstupné napätie: DC 12V/ DC 24V
počet kanálov: 32 (32x LED pás)
výstupný výkon: 15W/ kanál
celkový výstupný výkon: 500W max.

rozмеры: 180 x 63 x 19 mm
dosah PIR senzora: 1-3m
rozмеры PIR: Ø 16 x 18mm

detekčný uhol PIR: 120°
montážny otvor pre PIR: Ø 13mm
stupeň ochrany: IP20

www.ziarovky-led.sk

ZAPOJENIE

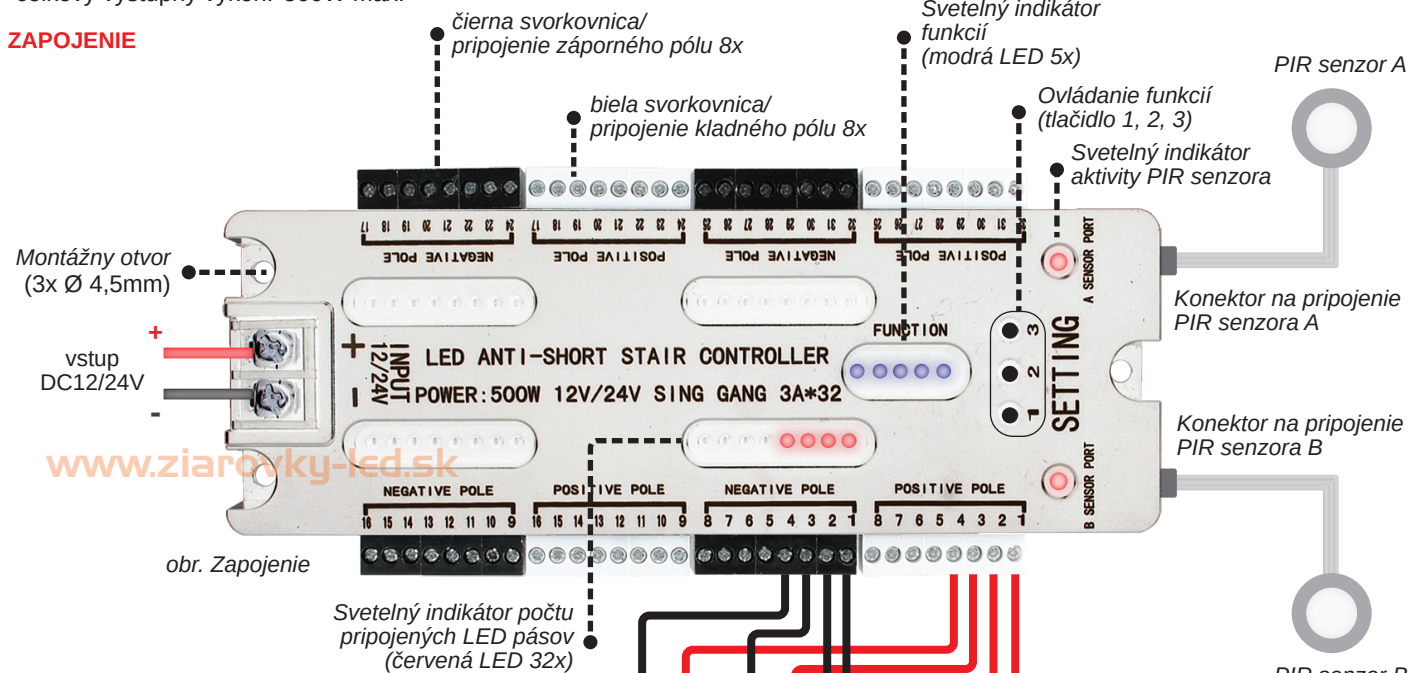

INŠTALÁCIA/ NASTAVENIE

1. Vyberte vhodné miesto pre montáž ovládača a PIR senzorov. PIR senzor A, umiestnite na dolnú časť schodiska, PIR senzor B na hornú časť schodiska.
2. PIR senzory pripojte do príslušných konektorov pre pripojenie PIR označených A, B.
3. LED pásy pripájajte od čísla 1, číslo 1 bude na prvom schodiskovom stupni. Záporný pól LED pásu 1. (-) pripojte na čiernu svorkovnicu 1. Kladný pól LED pásu 1. (+) pripojte na bielu svorkovnicu 1. Takto postupne pripojte požadovaný počet LED pásov.
4. Pripojte vodiče napájania na vstupné svorky.
5. Skontrolujte pripojenie a polaritu vodičov, inak môže dôjsť k poškodeniu ovládača.
6. Zapnite napájanie. Svetelné indikátory sa rozsvietia.

Nastavenie počtu pripojených LED

Stlačte a držte stlačené tlačidlo ovládania funkcií 1 po dobu 5 sekúnd. Následne sa rozsvieti svetelný indikátor počtu pripojených LED pásov. Postupným krátkym stláčaním ovládacieho tlačidla zvolíme počet pripojených LED pásov. Počet modrých LED vyjadruje počet pripojených LED pásov. Počkáme 5s, zvolená hodnota sa uloží.

Nastavenie vzoru rozsvecovania

Krátkym stlačením tlačidla ovládania funkcií 1 meníme vzor rozsvecovania a zhasínania pripojených LED pásov. Voľba podľa svetelného indikátora funkcií (1-5LED)

Nastavenie doby zapnutých LED

Krátkym stlačením tlačidla ovládania funkcií 2 meníme dobu zapnutých LED po rozsvietení. Nastavenie 5 úrovní, 10s-20s-40s-80s-100s.

Nastavenie jasů pripojených LED

Stlačte a držte stlačené tlačidlo ovládania funkcií 2 po dobu 5 sekúnd. Postupným krátkym stláčaním ovládacieho tlačidla zvolíme požadovaný jas. Nastavenie 5 úrovní 10%-20%-40%-60%-100%. Počkáme 5s, zvolená hodnota sa uloží.

Nastavenie rýchlosti postupného rozsvecovania a zhasínania pripojených LED

Postupným krátkym stláčaním ovládacieho tlačidla 3 je možné zvoliť rýchlosť rozsvecovania LED v 5 úrovniach, 0,3s-0,5s-0,8s-1s-1,2s.



UPOZORNENIE

1. Tento produkt je určený iba pre použitie v interiéri.
2. Napájacie napätie privedené na vstup musí byť DC12V alebo DC24V, podľa pripojeného LED pásu. Použite vhodný napájací zdroj.
3. Ovládač nepripájajte priamo na napätie 230V zo siete.
5. Skontrolujte pripojenie a polaritu vodičov, inak môže dôjsť k poškodeniu ovládača.

OVLÁDANIE PIR

Ak senzory zopnú z oboch smerov do 6s, svetlo sa zapne z oboch smerov súčasne.
Ak zopne jeden senzor a druhý až po dobu 6s, svetlo sa zapne len z jedného smeru.

Obsah balenia

ovládač LED-2050-V1 1x
PIR senzor 2x
držiak PIR senzora na povrchovú montáž + skrutky 2x
predlžovací kábel 5m pre PIR 2x
skrutkovač



Dovoz a distribúcia:
Alva Tech s.r.o., Masarykova 2, Košice
Vyrobené v Číne